

Označení dílů

M – fotoleptané kovové díly
D - obtisky
? - volba

Parts labelling

M – photoetched parts
D - decals
? - option

Zbarvení

Celé vozidlo bylo v italské pískově žluté barvě

Camouflage

All vehicle was in italian desert yellow

Návod ke stavbě

Při stavbě postupujte podle instruktžních obrázků.

Instructions

Follow the instruction drawings the assembly.

Upozornění: Během opracování může vznikat prach, který může dráždit dýchací cesty. Používejte ochranu očí při odšťihování kovových dílů.

Notice: Machining can produce dust witch can be irritating to the respiratory tract. Metal parts should be cut off using protection eyesight.

Kupujte přímo na www.plusmodel.cz
Buy directly from www.plusmodel.cz

Plus Model s.r.o
Jižní 56, 370 10 České Budějovice
Czech Republic
<http://www.plusmodel.cz>
e-mail: plusmodel@plusmodel.cz

086

plusmodel

1/35

Italian light truck SPA L39 COLONIALE

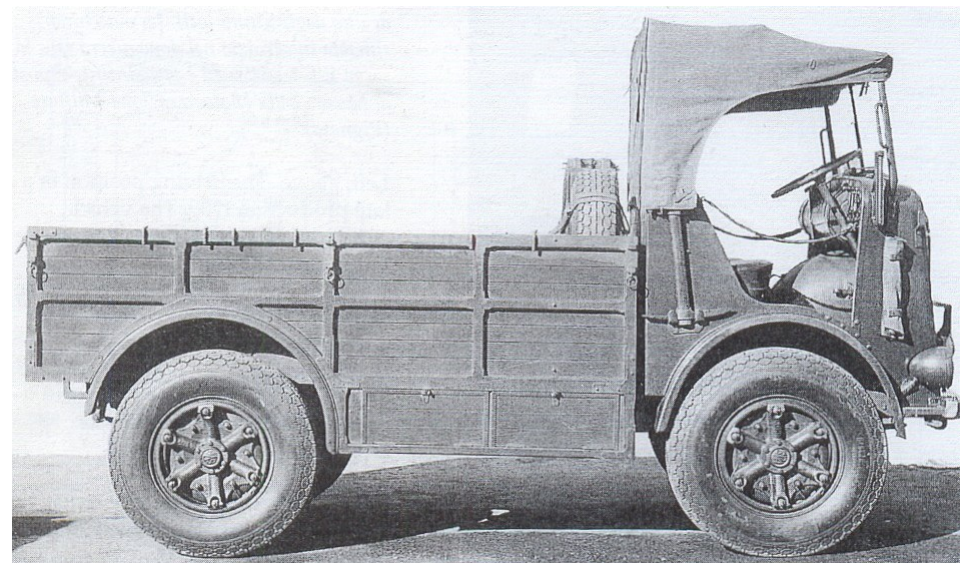

Historie

Italský lehký nákladní automobil sloužil pro převoz pěchoty a nákladů a byl určený především do horského terénu. Do italské armády byl zaveden v roce 1939 a sloužil po celou II. světovou válku. Několik vozidel též používala německá armáda. Vozidlo mělo velmi dobrou průchodnost terénem. Existovala též pouštní varianta, kterou představuje tato stavebnice.

Motor: zážehový, bezínový o výkonu 27 koní

Maximální rychlost: 38 km/h

Nosnost: 1000 kg

History

Italian light truck for infantry and material transport was intended mainly for mountain use. It started its service with Italian army in 1939 and it was used through out the WWII. Several vehicles were used by the German army as well. The clearness was very good. This kit represents a desert version.

Engine: spark ignition, petrol, 27 HP output

Max. speed: 38 km/h (24 mph)

Max. load: 1 000 kg (2 205 lbs)

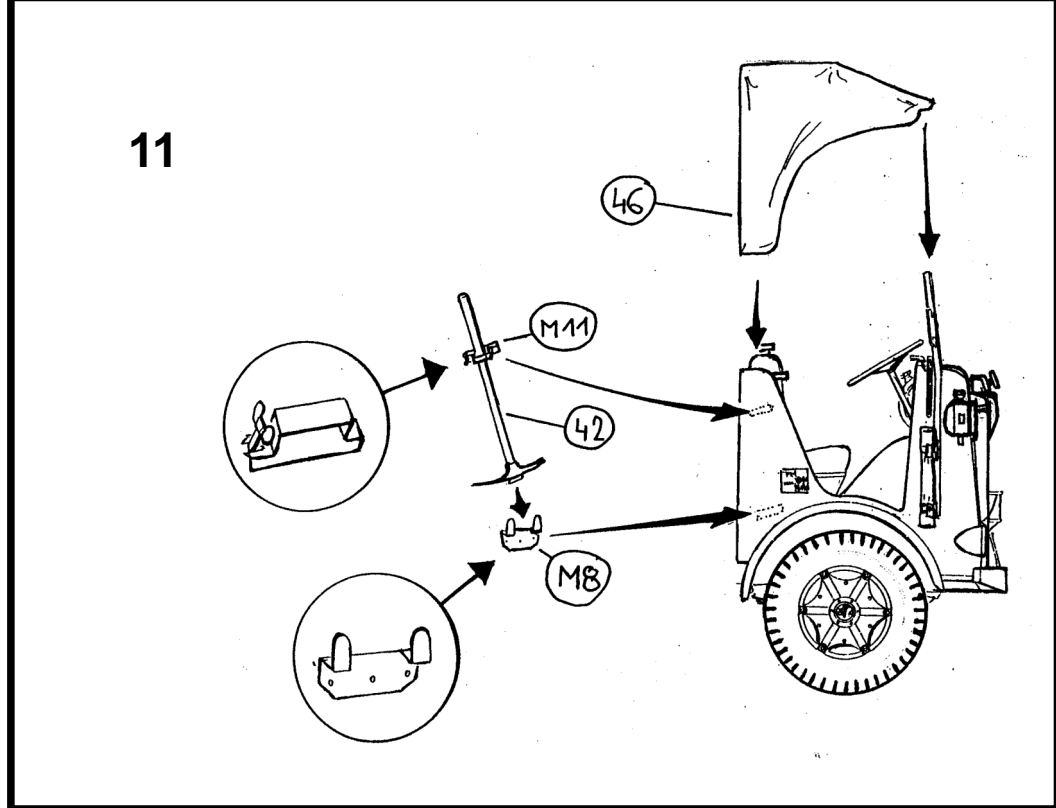
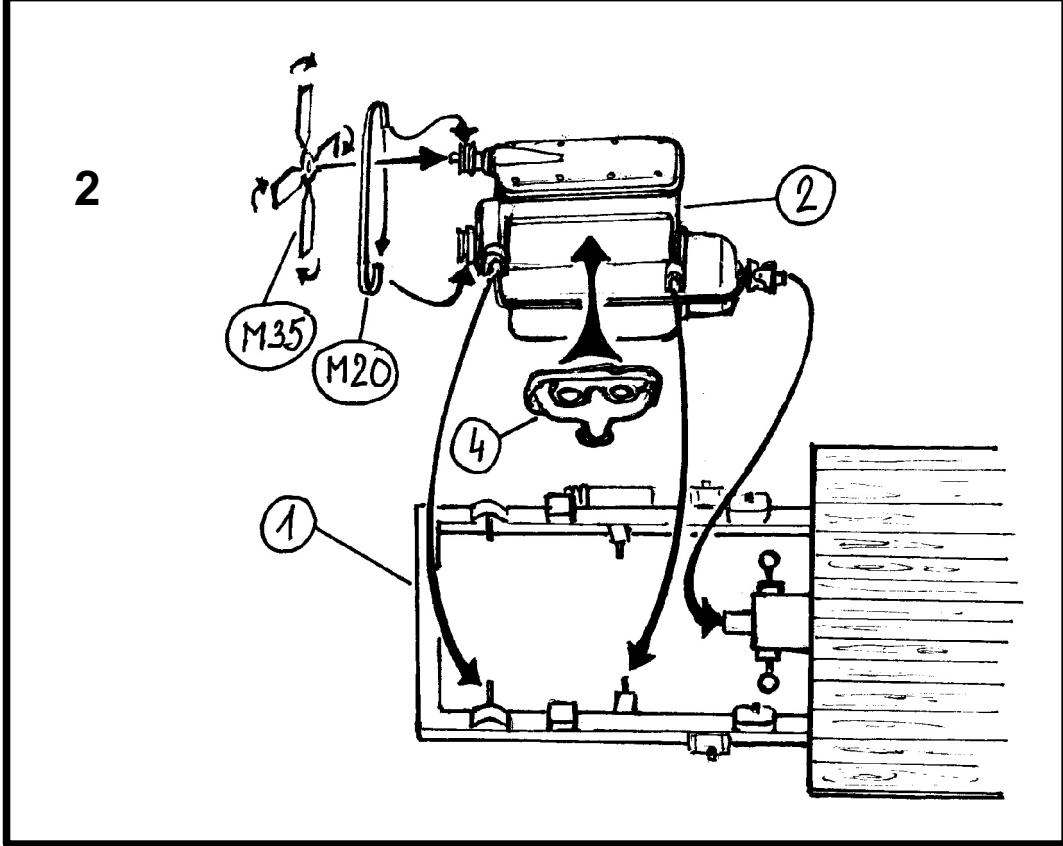
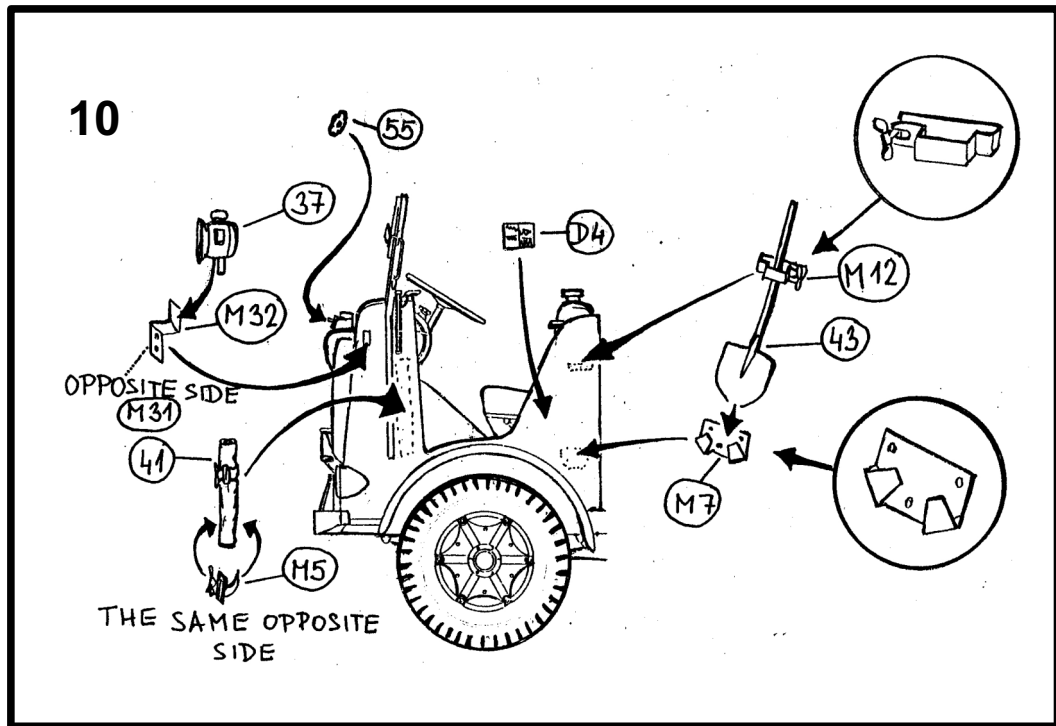
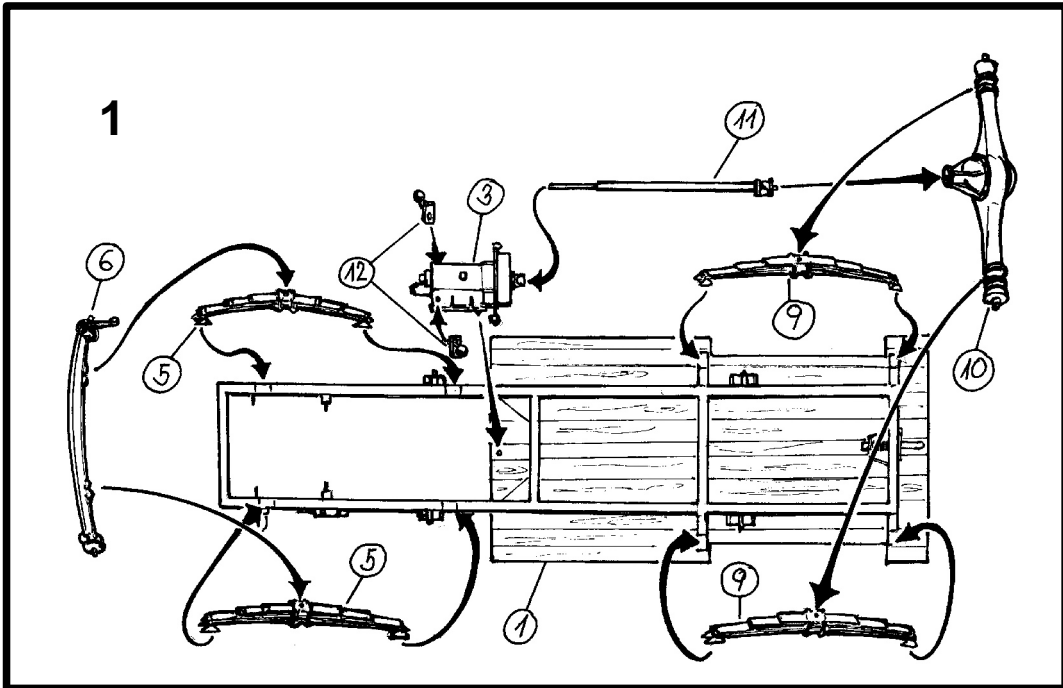

8

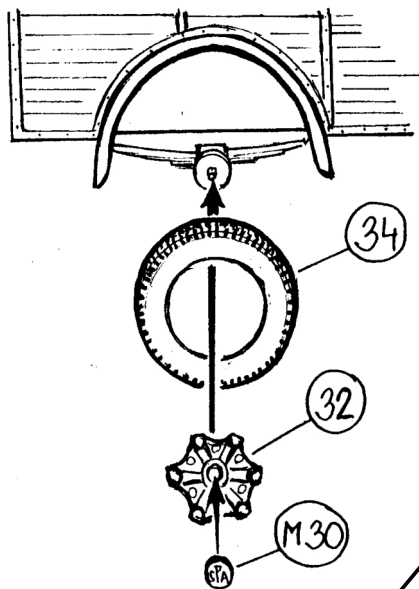

9

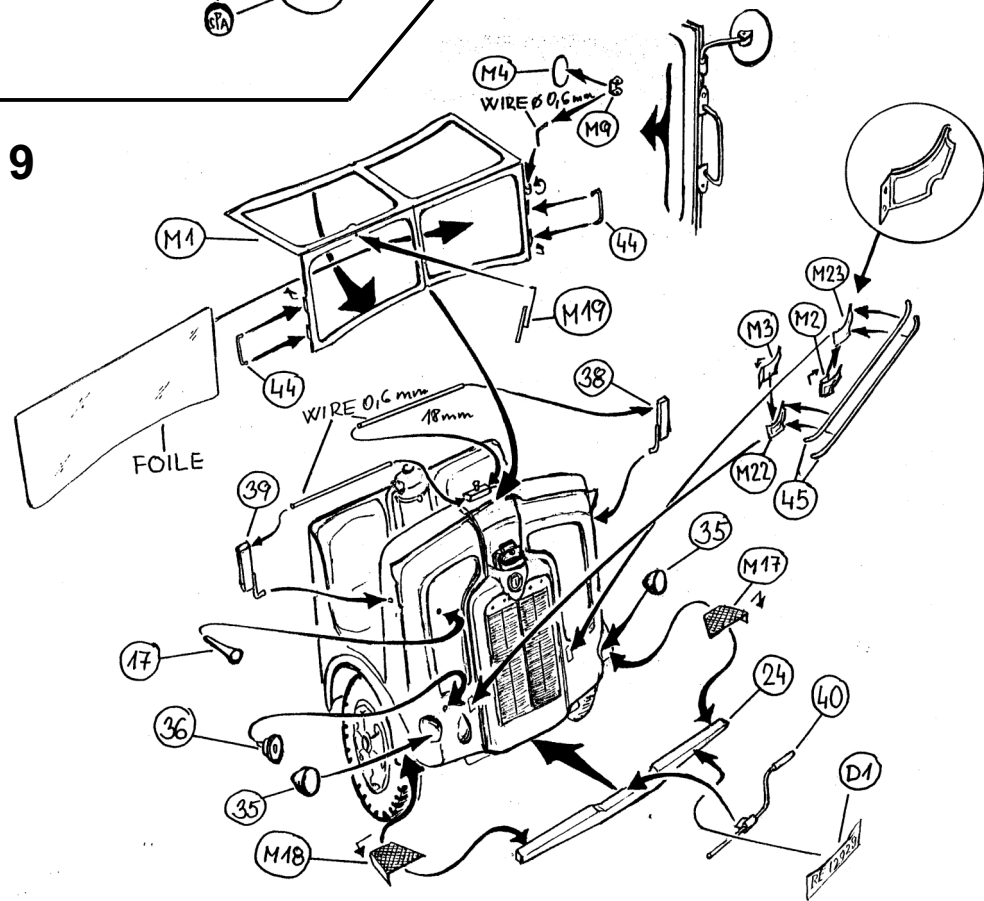

3

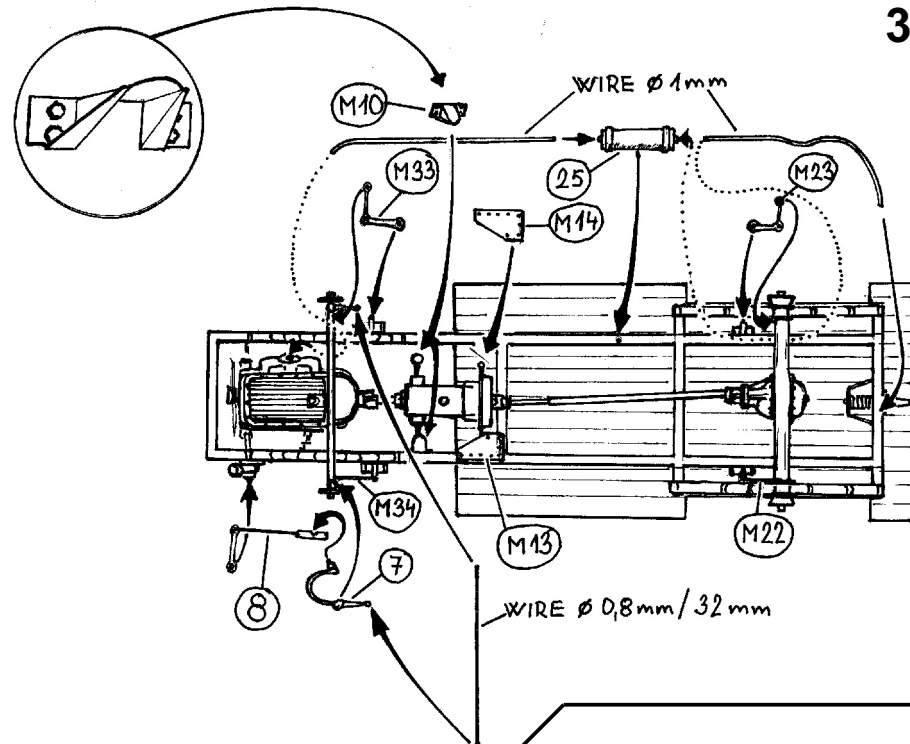

4

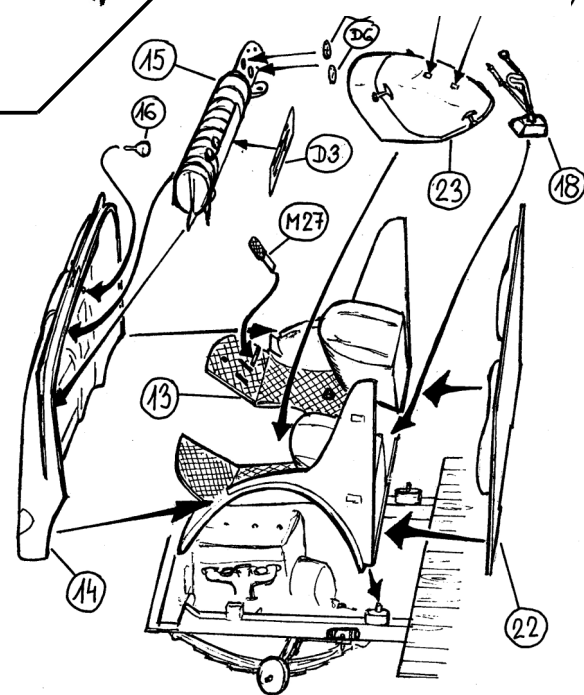

5

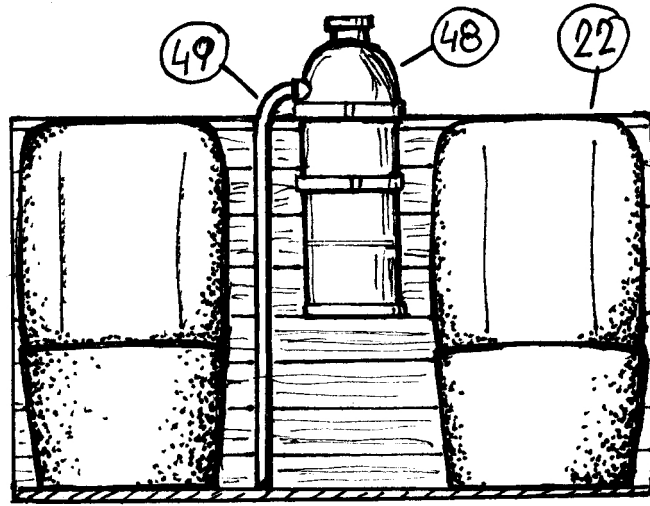

6

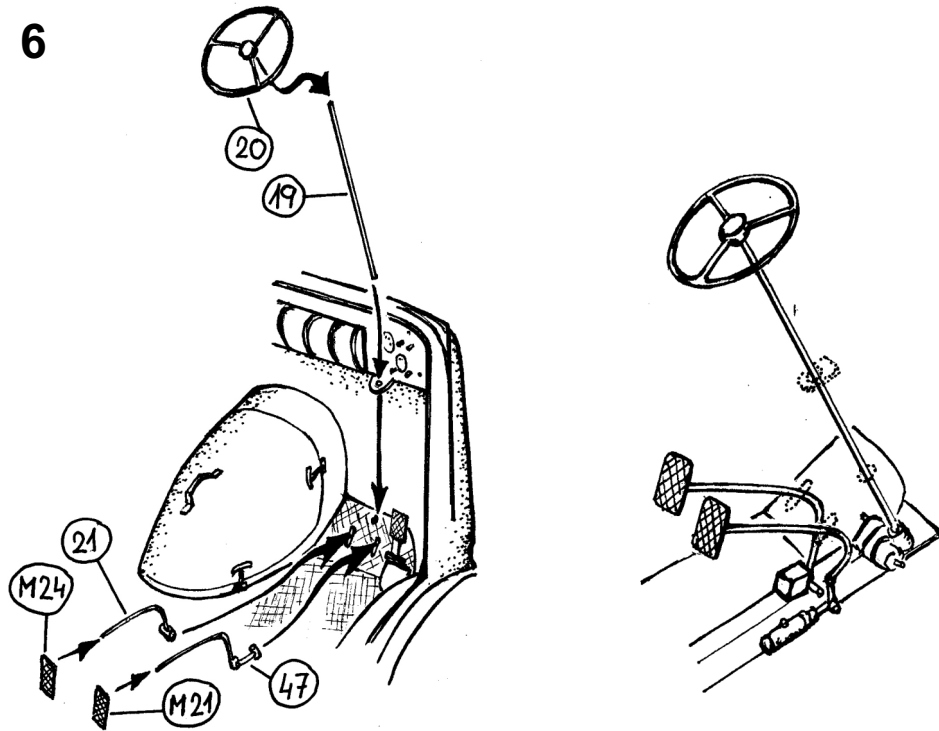

7

